

Pour une assistance technique, merci de contacter votre fournisseur

 01 57 32 93 56



support@paxtonaccess.fr

Une liste des distributeurs Paxton se trouve sur le site Internet - <http://paxton.info/9977>

Toute documentation concernant les produits Paxton peut être trouvée sur le site - <https://www.paxton-access.com/fr/>

Montage

Assurez-vous que le boîtier arrière est monté verticalement et bien d'équerre avec la surface du mur.

Il convient d'être prudent lors de cette opération, car aucun autre réglage de « torsion » n'est possible au niveau des fixations du lecteur.

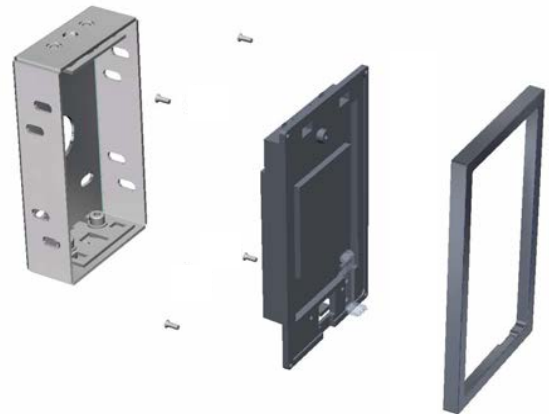

Insert de lecteur (vendu séparément)

L'insert du lecteur est maintenu contre la plaque arrière par une lunette décorative extérieure fixée par 4 petites vis. Retire ces vis pour libérer la lunette et remets-la en place après avoir ajouté l'insert.

Si tu as fabriqué un insert de moins de 5 mm d'épaisseur, tu peux quand même le monter en utilisant les 3 vis en nylon fournies dans le kit de montage pour maintenir l'insert contre la lunette (voir le schéma).

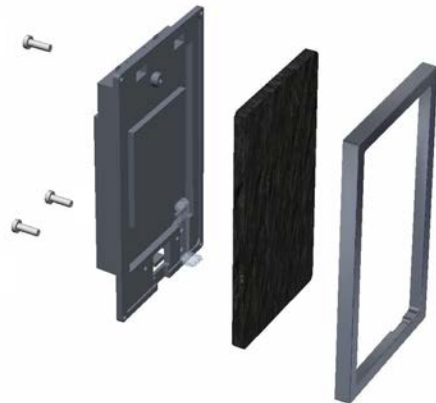

Montage du Lecteur

Aligne les deux broches de repérage situées sur le dessus du lecteur avec la plaque supérieure à l'intérieur de la boîte d'encastrement.

Une fois repéré, le lecteur peut être clipsé dans la boîte en bas à l'aide de la fonction de clipsage.

Vérifie que le lecteur est situé contre la surface du mur. S'il y a un espace entre le lecteur et le mur, ou si le lecteur ne réussit pas à se clipser dans la boîte, retire le lecteur et ajuste les plaques de montage à l'intérieur de la boîte arrière à l'aide d'une clé Allen de 3 mm.

Retire le Lecteur

Pour retirer le lecteur, insère l'outil fourni dans la découpe située sous le lecteur.

Pousse le clip vers le haut et retire le lecteur de la boîte d'encastrement.



Câblage

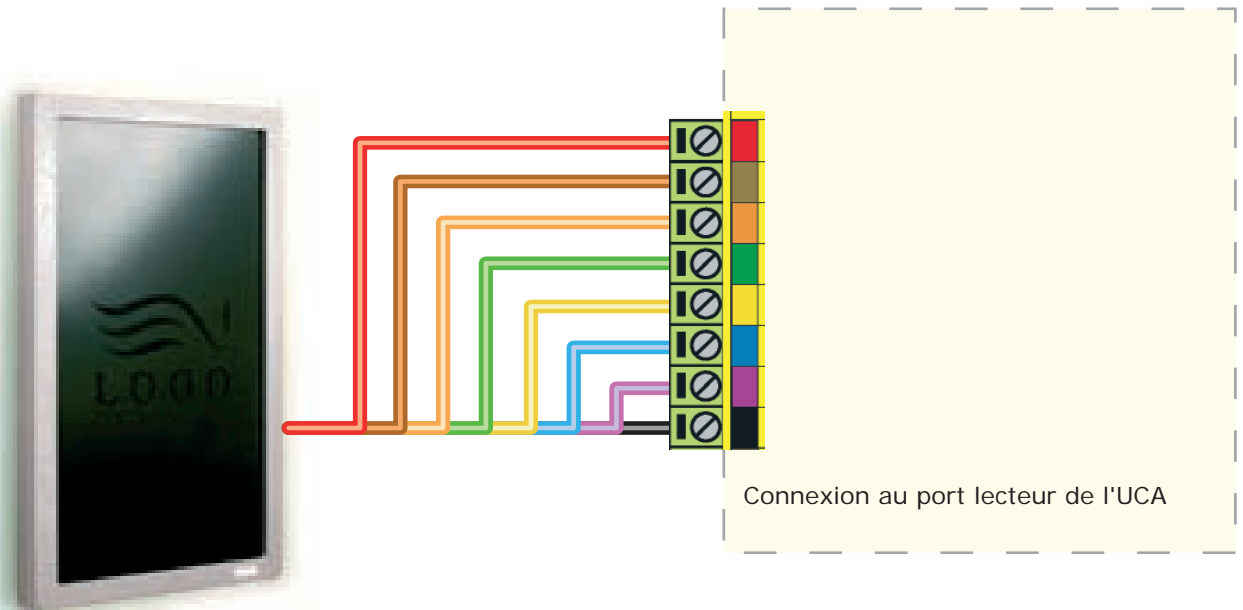

IMPORTANT : Ce lecteur ne peut être connecté en parallèle avec d'autres lecteurs ou claviers.

Les contrôleurs avec des étiquettes blanches fournissent uniquement 5v au terminal rouge. Le fil rouge du lecteur doit être connecté directement à l'entrée de l'alimentation 12V - comme indiqué sur le schéma.

Extension du câblage

Les lecteurs peuvent être prolongés en suivant les instructions ci-dessous:

Belden 9538/ Belden 5506FE (USA) ≤ 25m/82ft
Belden 9540/ Belden 5306FE (USA) ≤ 100m/328ft

Modules de connexion

Boîte de connexion lecteur (325-020-F)

Ce module peut être utilisé pour fournir un point de connexion pour la prise RJ45 du lecteur. Les bornes du module sont alors câblées avec le contrôleur en respectant les couleurs.

Sinon, le lecteur peut être branché directement sur le bornier à vis en coupant la prise RJ45 et en découvrant les fils du câble.



Module de port lecteur (325-030-F)

Ce module peut être acheté à part pour rendre l'installation et le remplacement des lecteurs plus rapide.

Le module de ports du lecteur est conçu pour convertir les ports standard des contrôleurs Switch2 et Net2 afin d'accepter une ou deux connexions RJ45. Retirez le bornier à vis et remplacez-le par ce module.

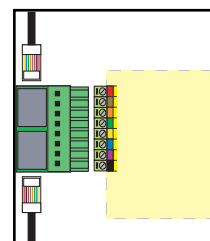

Questions posées fréquemment

Voici une liste des topiques sur ce produit qui crée le plus de questions techniques. Nous les avons énumérés ici afin de vous aider lors de l'installation et son dépannage éventuel.

1 - Lecteurs/Claviers ne fonctionnent pas.

- Réglages Logiciel - Confirmer que les réglages lecteur ou clavier sont corrects.
- Connexions - Vérifier le câblage et l'intégrité des connexions des terminaux du lecteur/clavier.
Afin de confirmer que le câble lecteur n'est pas la cause du problème, câbler le lecteur directement dans le port lecteur. Si le lecteur fonctionne, il y a un problème avec le câble.
- Tension d'alimentation - vérifier que le lecteur est suffisamment alimenté.
- Badge utilisateur - Vérifier que le badge utilisé pour les tests du lecteur fonctionne.
- Interférence - Confirmer si le lecteur fonctionne lorsqu'il est testé 'dans la main' et pas monté sur le mûr. Vérifier que les lecteurs ne sont pas montés dos à dos ou que d'autres appareils radios ne créent pas d'interférence.

2 - Lecteurs / Claviers - Extension du câble.

Seulement le Belden CR9538 ou 9540 peuvent être utilisés pour étendre le câble. Le CR9538 a 4 paires et est utilisé pour des rallonges de jusqu'à 25m, le CR9540 (5 paires) est pour étendre le câble de 25 à 100m (extension max). Lors de l'utilisation du CR9540, la paire additionnelle sera utilisée pour doubler le câble de l'alimentation.

3 - Net2 - Que faire si un utilisateur n'a pas accès.

Vérifier les DELs lecteur lorsqu'un badge est présenté :

- Pas de DEL - Le lecteur n'est pas alimenté.
- Pas de changement - essayer le badge sur un lecteur dont on peut confirmer le fonctionnement. S'il n'y a toujours pas de réponse, remplacer le badge.
- DEL verte clignote lorsque le badge est présenté, vérifier la DEL du relais 1 pour vérifier son activité et le câblage vers le verrou.
- DEL rouge clignote lorsque le badge est présenté, vérifier la validité du badge utilisateur sur le PC.
Vérifier le niveau d'accès de l'utilisateur et vérifier qu'il a accès en cliquant sur la validité actuelle.
Vérifier que la date de validité du badge n'a pas expiré.
- Rétablir l'UCA à partir de l'écran 'portes'. Choisissez les UCA que vous voulez rétablir et cliquer sur OK.

4 - Switch2 - Ajouter un classeur de badge additionnel.

Il faut être en possession de la carte d'enrôlement d'origine. La carte d'enrôlement d'origine doit être présentée au lecteur et la diode jaune clignotera, la verte et rouge seront éteintes, puis présenter la carte d'enrôlement du nouveau classeur; Le lecteur émettra un bip sonore et toutes les diodes seront allumées. Les badges additionnels seront dorénavant valides. Répéter ces étapes pour chaque lecteur et chaque classeur additionnel. Toute carte d'enrôlement valide peut être utilisée pour ajouter un classeur supplémentaire. Un classeur de fonctions supplémentaires est ajouté de la même façon.

5 - Switch2 - Comment réinitialiser le contrôleur.

1. Déconnecter l'alimentation et les fils des terminaux Verte et Mauve
2. Créer un pont électrique avec un fil entre les terminaux Vert et Mauve
3. Reconnecter l'alimentation (l'unité bipera 4 fois)
4. Déconnecter l'alimentation, enlever le pont électrique, reconnecter les fils Vert et Mauve du lecteur
5. Reconnecter l'alimentation (l'unité bipera 3 fois par seconde). L'unité sera prête à être initialisé.

Points clés

Portes sécurisées



Montage sur surface métallique



Environnements humides



Lecteurs montés ensemble

300mm
entre les lecteurs

Spécifications

Environnement	Min.	Max.	
Températures de fonctionnement - tous les éléments	-20 °C	+55 °C	
Étanche			IPX7
Longueur de câble			5 metres
Électriques	Min.	Max.	
Tension	10V DC	14V DC	
Courant		150 mA	
Fréquence de la porteuse			125 kHz
Période de bit de données et d'horloge			600 µs
Dimensions	Largeur	Hauteur	Profondeur
Lecteur	70 mm	110 mm	10 mm
Boîtier de fixation	60 mm	100 mm	25 mm
Distance de lecture	Jeton	Badge	Jeton mains libres
	40 mm	25 mm	400 mm

CE0889

La déclaration de conformité est disponible sur demande. Consultez : <https://www.paxton-access.com/fr/>

DE Paxton Access Ltd erklärt, daß diese Anlage den grundlegenden Anforderungen und anderen relevanten Bestimmungen der Richtlinie 1999/5/EG entspricht. Die Anlage ist zur Verwendung in allen EG- und EFTA-Mitgliedsstaaten bestimmt.

DK Paxton Access Ltd erklærer, at dette udstyr er i overensstemmelse med vigtige krav og andre relevante bestemmelser i Direktiv 1999/5/EC. Udstyret er beregnet til brug i alle EU- og EFTA-medlemslande.

EN Paxton Access Ltd hereby declares that this product is in conformity with all the essential requirements of the Directive 1999/5/EC. This equipment is intended for use in all the EU and EFTA countries and all other countries worldwide.

ES Paxton Access Ltd declara que este equipo cumple con los requisitos esenciales y otras disposiciones pertinentes de la Directiva 1999/5/EC. El equipo está destinado para su uso en toda la UE y estados miembros de EFTA.

FI Paxton Access Ltd takaa, että tämä laite on 1999/5/EC-direktiivin olennaisten vaatimusten ja muiden lausekkeiden mukainen. Laite on tarkoitettu käytettäväksi kaikissa EU ja EFTA-jäsenmaissa.

FR Paxton Access Ltd déclare que cet équipement répond aux exigences essentielles et autres dispositions pertinentes de la directive 1999/5/EC. Cet équipement est prévu pour l'utilisation dans tous les états membres de l'UE et de l'AELE.

GR H Paxton Access Ltd προβαίνει στην ανακοίνωση ότι αυτά τα μηχανήματα έχουν τις βασικές απαιτούμενες προδιαγραφές και υπόκεινται στις υπόλοιπες σχετικές διατάξεις της Οδηγητικής 1999/5/EC. Προορίζονται δε για χρήση σε όλες τις χώρες - μέλη της ΕΕ και της ΕFTA (Ευρωπαϊκής Ένωσης Προώθησης Εμπορικών Συναλλαγών).

IC Paxton Access Ltd lýsir hér með yfir að þetta tæki uppfyllir grunnkröfur og tengd ákvæði ESB tilskipunar nr. 1999/5/EC. Tækið er ætlað til notkunar á Evrópska efnahagssvæðinu og í EFTA löndunum.

IT La Paxton Access Ltd certifica che la presente apparecchiatura è conforme ai requisiti di legge stabiliti nella direttiva 1999/5/EC. Il suo utilizzo dovrà avvenire in tutti i Paesi membri UE ed EFTA.

NL Paxton Access Ltd verklaart, dat deze uitrusting in overeenstemming is met de essentiële vereisten en andere relevante bepalingen van Richtlijn 1999/5/EC. De uitrusting is bedoeld voor gebruik in alle EU en EFTA lidstaten.

NO Paxton Access Ltd erklærer herved at dette utstyret oppfyller de vesentligste krav og relevante bestemmelser i direktiv 1999/5/EF om radio- og teleterminalutstyr. Ustyret er beregnet på bruk i alle medlemsland i EU og EFTA.

PT A Paxton Access Ltd declara que este equipamento está de acordo com os requisitos básicos e outras provisões relevantes da Directiva 1999/5/EC. Este equipamento destina-se ao uso em todos os estados-membros da União Europeia e da EFTA.

SE: Paxton Access Ltd förklarar att denna utrustning överensstämmer med de väsentliga krav och regler som finns i direktivet 1999/5/EG. Utrustningen är avsedd att användas i alla medlemsstater i EU och EFTA.