

Pour une assistance technique, merci de contacter votre fournisseur

Une liste des distributeurs Paxton se trouve sur le site Internet : <http://paxton.info/508>

Toute documentation concernant les produits Paxton peut être trouvée le site : <http://www.accesfr.com/>

 support@paxton.co.uk

Qu'est un lecteur long distance

Le système est compris d'un lecteur long distance avec une interface mains libres intégré et de badges mains libres (carte ou porte-clés). Le système fonctionne en utilisant le champ transmis par le lecteur pour réveiller le badge qui communique alors avec l'interface.

Les unités de contrôle Switch2 ou Net2 existants peuvent être utilisés sans modification. Les badges standard Paxton peuvent être utilisés avec ce lecteur, mais avec une distance de lecture normale (voir table sur la dernière page)

Les badges mains libres incluent aussi une puce de proximité standard et peuvent donc être présentés à tout lecteur de proximité Paxton, qu'il soit équipé ou non d'une interface mains libres.

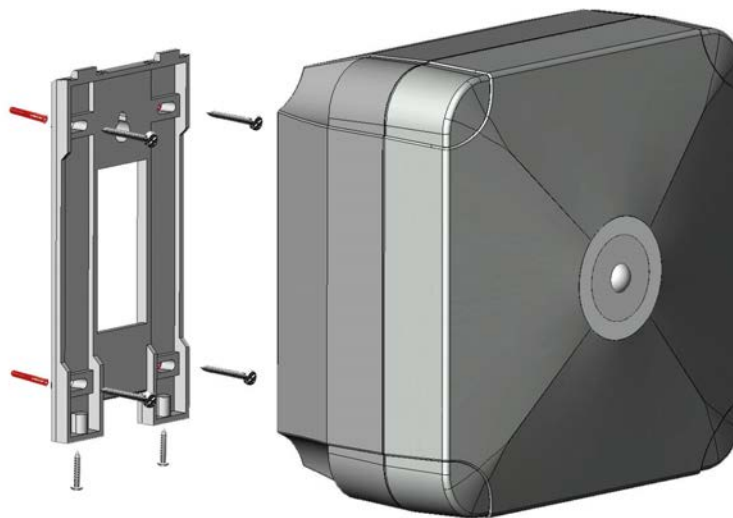
Schéma**Indications diodes**

L'appareil a une seule DEL haute intensité qui donne des indications ROUGE ou VERT.

ROUGE fixe - En attente

VERT clignotant - Accès autorisé (ou déverrouillé par le logiciel Net2)

ROUGE clignotant - Accès interdit

Si une erreur arrive (pas d'alimentation UCA, câble coupé, etc.) la diode sera VERT fixe.

Placement des lecteurs

Pour des performances maximales, la distance entre deux lecteurs doit être supérieure à la somme des portées des autres lecteurs. (voir le tableau en dernière page).

Pour une portée de lecture maximale, le champ du lecteur ne doit pas chevaucher le champ de lecture d'autres lecteurs ou des sources d'interférences proches de 125 kHz tels que des lecteurs de boucle, des lecteurs autres que Paxton, etc.

Pour une durée de vie maximale de la pile, choisissez soigneusement la taille et l'emplacement du lecteur et évitez de placer des lecteurs dans la portée Mains Libres de postes de travail (bureau, bancs) et dans des lieux de repos ou des locaux fumeurs. Les jetons augmentent la durée de vie de la pile grâce à une temporisation de 2 secondes lorsque l'accès a été autorisé et à la possibilité d'empêcher des accès répétitifs à la même porte lorsque le porte-clés reste dans le champ du lecteur.

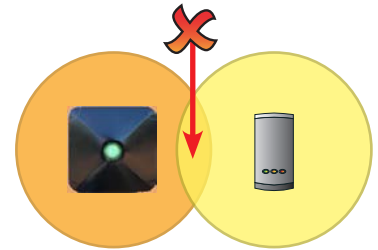

Lecture en entrée, lecture en sortie

Lors d'une utilisation de lecteurs d'entrée et de sortie, les utilisateurs peuvent être captés par les deux lecteurs lors de leur passage par une porte ce qui diminuera l'efficacité d'une application d'appel ou de Anti Passback. Il faut vérifier qu'assez d'espace est fourni entre ces lecteurs pour une lecture et une efficacité optimale.

Câblage

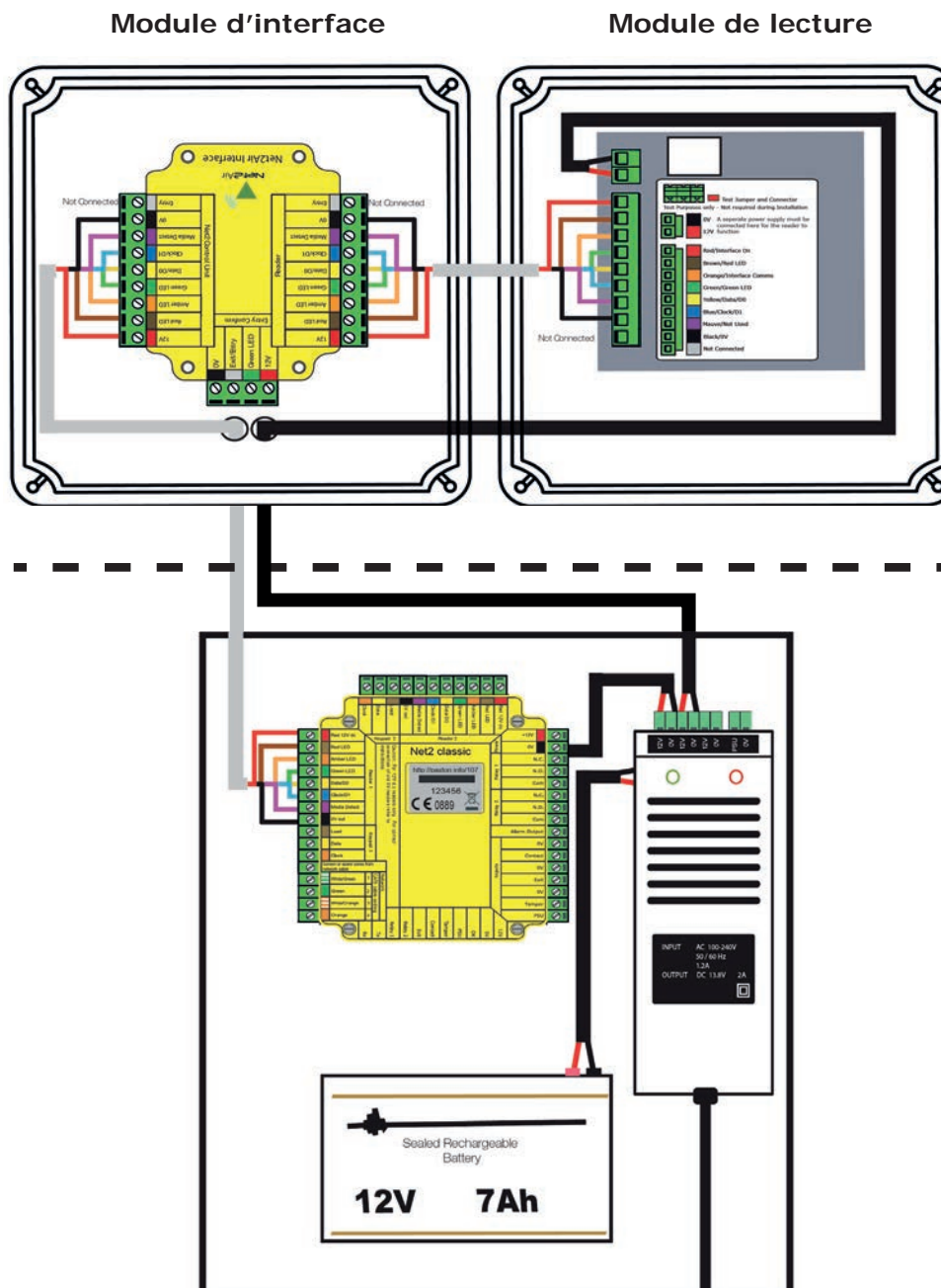

Afin d'obtenir la distance maximale pour cet appareil, la carte interface doit être montée à l'envers afin de positionner l'antenne interne le plus loin possible des autres composants lecteur.

Le câble de données se place entre l'unité de contrôle et le lecteur et se termine sur l'interface mains libres (voir ci-dessus). Le câble recommandé est le Belden 9540 5 paires blindées avec une distance maximale de 100m. La paire supplémentaire est utilisée pour dédoubler la paire d'alimentation.

Le lecteur nécessite un courant supérieur à celui fourni par l'interface (jusqu'à 1A) et donc une alimentation supplémentaire doit être utilisée.

Il est important de tirer un câble approprié pour fournir un courant de 1A au lecteur. Pour un tirage de câble long, il faudrait peut-être augmenter la taille du câble. Toute baisse de tension réduira la portée du lecteur.

Montage

L'appareil consiste d'un module lecteur monté dans la 1ère moitié du boîtier et une interface mains libres montée dans la 2ème. Un câble de connexion est fourni pour connecter les deux parties.

Deux câbles supplémentaires doivent être fournis par l'installateur pour les données et l'alimentation. Ceux-ci entrent à l'arrière du module en passant par des joints de compression.

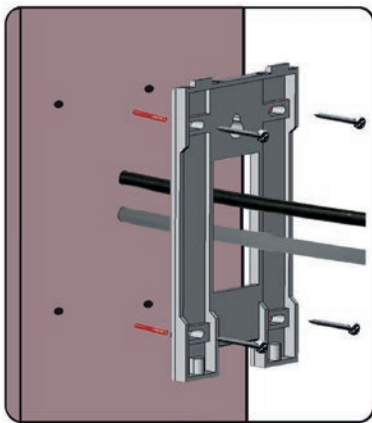

1

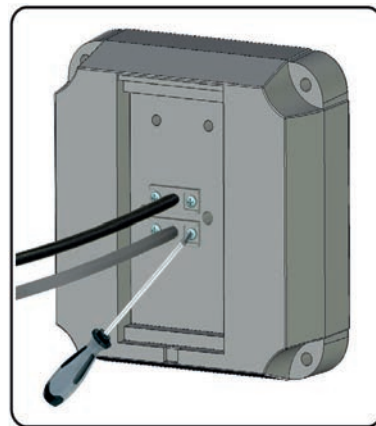

2

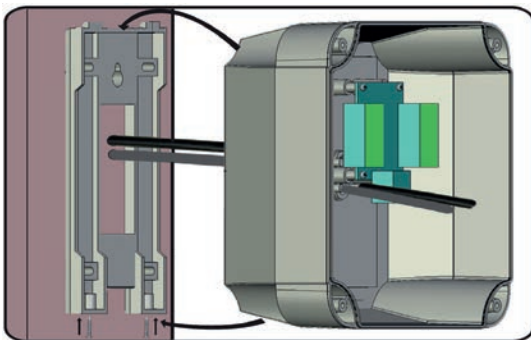

3

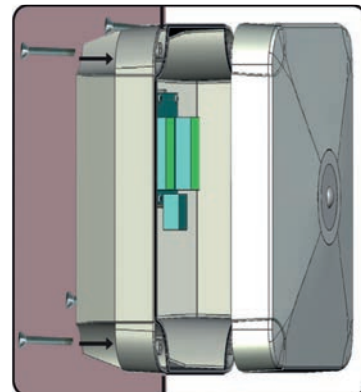

4

Déterminer la position du lecteur et marquer/percer les trous pour les vis et l'accès des câbles.

Monter la plaque de fixation sur le support avec les encoches vers le haut. (Fig 1)

Tirer les câbles pour l'alimentation et les données à travers la plaque et l'arrière du lecteur en laissant assez de mou pour une connexion aisée à la carte électronique plus tard.

Serrer les joints des câbles à l'arrière du lecteur. (Fig 2)

Placer l'arrière du lecteur sur la plaque de fixation et le sécuriser avec 2 vis. (Fig 3)

Compléter le câblage.

Monter le devant du lecteur avec les vis Allen fournis. (Fig 4)

NOTE : Il sera peut être nécessaire d'enlever brièvement le lecteur de la plaque si l'accès aux vis Allen est limité par le support.

Configuration

Modification du canal de fréquence

Si vous rencontrez des problèmes de portée ou de fiabilité lors de la lecture de badges mains libres, cela peut être dû à un placement incorrect du lecteur, à la proximité de sources parasites 125KHz ou de matériel fonctionnant à 2,4 GHz (ex. réseau PC sans fil) . Si vous ne pouvez pas améliorer les performances du système il est possible d'utiliser un autre canal 2,4 Ghz en utilisant SW1.

Le système a 16 canaux différents. Par défaut le canal 4 est utilisé car cette fréquence est souvent vide d'autres transmissions. Il peut être changé avec un tournevis plat. Veiller à ne pas faire de contact entre la carte électronique et la lame du tournevis car cela pourrait endommager des composants.

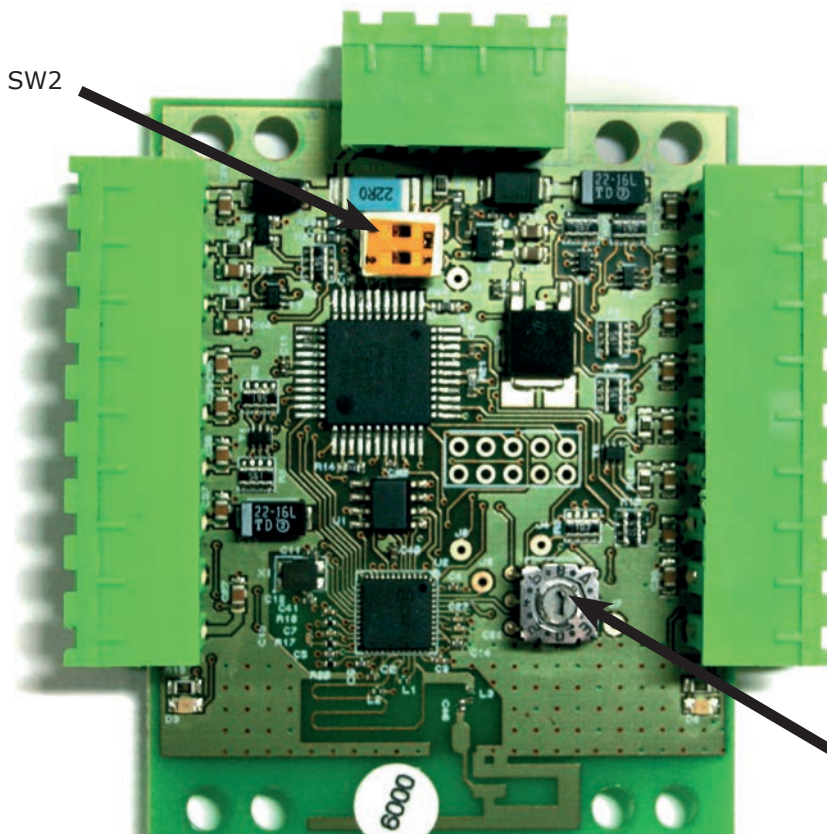

Carte Interface

Position du commutateur	GHz	Canal IEEE 802.15.4
0	2.405	11
1	2.41	12
2	2.415	13
3	2.42	14
4	2.425	15
5	2.43	16
6	2.435	17
7	2.44	18
8	2.445	19
9	2.45	20
A	2.455	21
B	2.46	22
C	2.465	23
D	2.47	24
E	2.475	25
F	2.48	26

Faites tourner le commutateur SW1 pour sélectionner un autre canal.

Le commutateur est placé à la position '4' par défaut

Tous les badges mains libres se configurent automatiquement sur le nouveau canal. Il n'est pas nécessaire de les configurer.

Configuration pour les cartes mains libres

Le commutateur SW2 permet de configurer les boutons de la carte mains libres.

Consulter Ins-30037-F fourni avec les cartes 'mains libres' pour la configuration des commutateurs.

Vérifiez que les positions 1 & 2 (par défaut) du commutateur sont toutes les deux coupées (OFF). Il s'agit de la position par défaut .

Utilisation d'un bouton de confirmation d'entrée

Quand deux portes sont rapprochées, il y a une possibilité que tout les deux captent le badge mains libres. Un bouton poussoir NO peut être utilisé pour confirmer une demande d'entrée pour une porte spécifique. Dans ce cas, le bouton doit être actionné dans les 5 secondes suivant la reconnaissance d'un badge mains libres valide pour déverrouiller la porte.

Pour utiliser un bouton de confirmation d'entrée, procédez comme suit :

1. Coupez l'alimentation de la carte d'interface.
2. Allumez la carte d'interface
3. Appuyez et maintenez enfoncé le bouton de confirmation d'entrée pendant au minimum 3 secondes dans les 60 secondes qui suivent la mise sous tension. Procédez de même pour désactiver le bouton.

Spécifications

Électriques	Min.	Max.	
Tension - Module de lecture	11V DC	14V DC	
Courant - Module de lecture		1 A	
Tension - Module d'interface	11V DC	14V DC	
Courant - Module d'interface		80 mA	
Alimentation supplémentaire requise			Oui
Fréquence de la porteuse	119 kHz	140 kHz	
	2.405 GHz	2.480 GHz	
Période de bit de données et d'horloge			600 µs
Type de câble pour les rallonges			Belden 9540
Distance de câble entre l'unité de contrôle et le lecteur		100 m	
Diamètre du câble d'alimentation - jusqu'à 5m	0.75 mm sq		
Diamètre du câble d'alimentation - jusqu'à 100m	2.5 mm sq		
Bouton de confirmation d'entrée			Oui
Distance de lecture avec badge passif	Jeton	Badge	Watchprox
Lecteur long distance	80 mm	40 mm	10 mm
Portée de lecture avec un badge Mains libres	Min.	Max.	
Lecteur long distance		5000 mm	
Environnement	Min.	Max.	
Température de fonctionnement	- 35 °C	+ 66 °C	
Étanche	IP66		Utilisation en extérieur
Dimensions	Largeur	Hauteur	Profondeur
	220 mm	220 mm	135 mm

* Toutes les portées de lecture sont des distances maximales. Les produits radio peuvent être affectés par les conditions du site, ce qui signifie que ces distances ne sont pas atteintes dans tous les cas.



Paxton Access Ltd déclare par la présente que ce produit est conforme à toutes les normes essentielles de la directive 2014/53/EU. <http://paxton.info/4867>

La déclaration complète de conformité est disponible sur : <http://paxton.info/3910>

Les coordonnées sont fournies sur : <http://paxton.info/596>