

# Initialising a new system



The first time the system is powered up the control unit will beep 3 times a second. This indicates the unit needs programming. There are 3 programming options.

## 1 CARDLOCK or PROXIMITY



### Enrolling a card pack

1. Present/swipe enrolment card

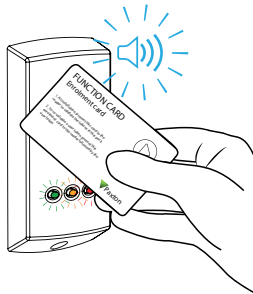

2. All tokens will now be validated. Tokens can now be issued to users.



### Adding an additional Proximity card pack

1. Present the enrolment card from the original card pack to the reader and the amber LED will flash with the green & red LEDs off.

2. Present the enrolment card from the new card pack. The reader will beep and all LEDs will be lit indicating the cards are now valid.

3. Repeat this with each reader and with any additional card packs.

**Note:** Any valid enrolment card from previous packs can be used to add further packs. If an incorrect enrolment card is used to start the process, the red LED will be lit and the reader will produce a beep as it rejects the card.



## Barring a user

1. Present/swipe the particular users shadow card. The user card is now barred

**Note:** A user can be re-validated by showing the enrolment card followed by the user card or PIN re-entered if used in Card + PIN mode.

## 2 TOUCHLOCK

Choose a 6 digit programming code and load this into the reader as follows:

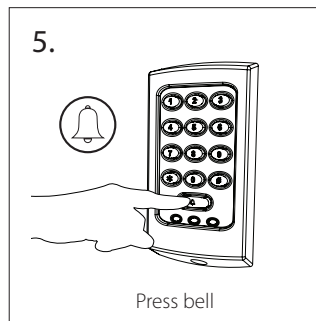
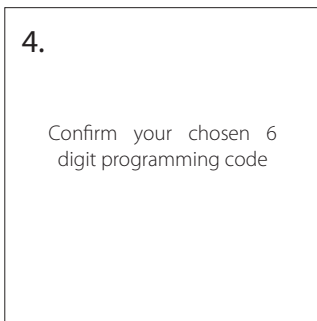
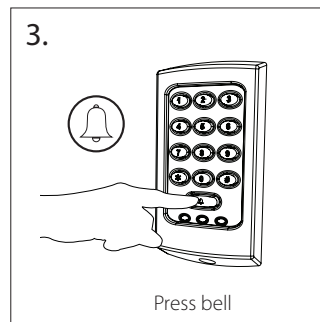
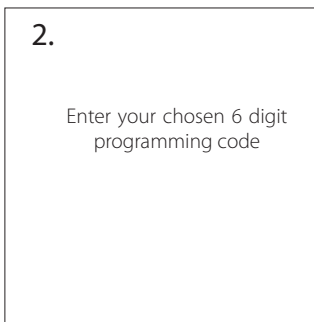
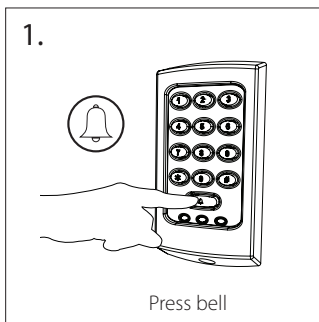

**Note:** **DO NOT USE** '123456'. The default user code is 1234 and will open the door before the programming code has been fully entered.

# Touchlock Programming chart

To enter the programming menu, please enter the 6 digit programming code, followed by the appropriate function  key:



## Combined card and keypad modes (KP reader)



 1 ▶ See section 3  
(Hold for 3 seconds)

## Single or multiple codes



 2 ▶  2 One code only  
(Hold for 3 seconds) or  6 Multiple codes allowed

## 20 wrong keystrokes = 60 second lockout

 4 ▶  2 OFF  
(Hold for 3 seconds) or  6 ON

 3 ▶  2 Beep on  
(Hold for 3 seconds) or  6 Silent

## Door open time (seconds)

 5 ▶  X  X  
(Hold for 3 seconds) Enter time in seconds  
(Default = 07, Maximum = 60)

## Change the programming code

 6 ▶ Enter new 6 digit programming code ▶   
(Hold for 3 seconds)  
 ← Confirm new 6 digit programming code

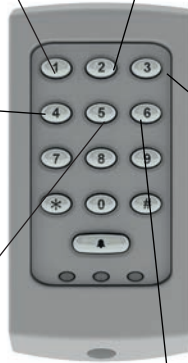

### Exit button

7

(Hold for 3 seconds)



2

Open door for time in option 5

or

4

Toggle door open until pressed again or toggle code entered

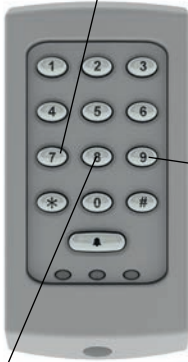

### Data reset (except programming code)

9

(Hold for 3 seconds)



Enter new 6 digit programming code



9

### Set a user code

8

(Hold for 3 seconds)



Enter chosen user code  
(4 - 8 digits)



Confirm user code



4

Normal

or

6

Toggle

or

8

Duress

or

2

Delete

## 3 CARDLOCK/PROXIMITY with TOUCHLOCK mode

1. If using a KP reader, it must first be initialised in TOUCHLOCK mode **2**

2. Set up the required operating mode, as follows:

Enter 6 digit  
programming code

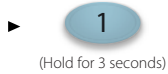

▶ **1**

Card plus PIN - An individual user card PLUS specific PIN

or **2**

Card plus Code - A valid token PLUS a valid user code

or **3**

Card or Code - A valid token OR valid user code

3. Present enrolment card to validate the PROXIMITY card pack

Card plus PIN - An individual user card requires a 4 digit PIN to be assigned to it before it will work, as follows:

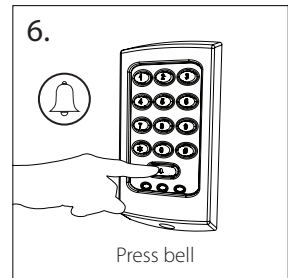
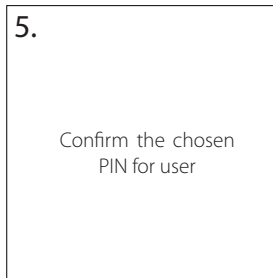
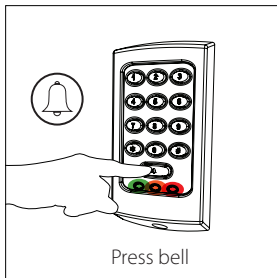
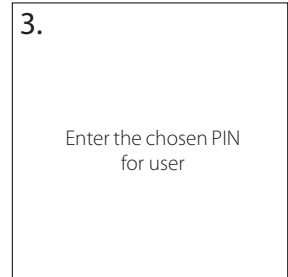
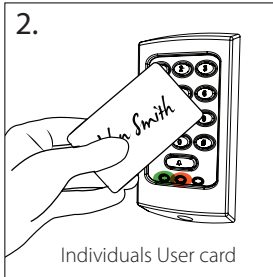
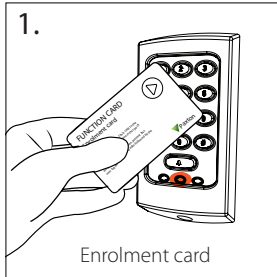

**Card plus Code** - Access is granted by presenting a valid token then entering a valid user code.

**Card or Code** - Access is granted by presenting a valid token or entering a valid user code.

## Factory reset

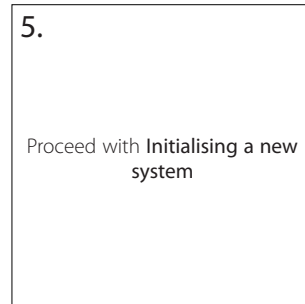
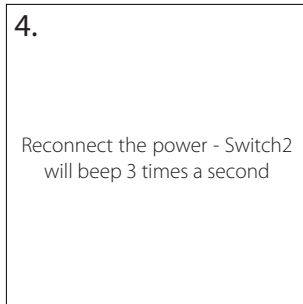
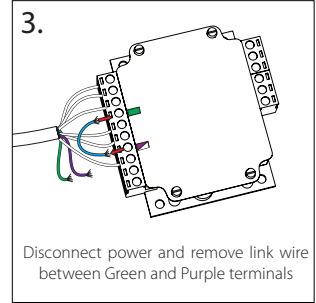
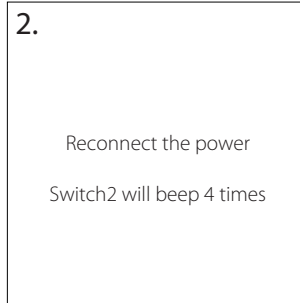
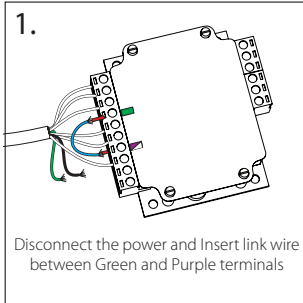

## LEDs

Default



Access Granted



Access denied



# Technical help

---

- 1. Two readers on the same controller** - Simply wire the PROXIMITY or CARDLOCK readers in parallel, colour for colour.
- 2. Replacing a white labelled control unit (pre 2004 design)** - On a White labelled unit the Red voltage terminal output was 5V DC. The new Yellow labelled unit has this output set to 12V DC. For systems where 5V readers/keypads are to be used, readers must not be connected to yellow label controllers. NOTE: The Touchlock membrane keypad is not compatible with this control unit.
- 3. Initialising with 2 keypads** - Either Keypad can be used to initialise the controller when using K-Series Keypads. Connect all wires in parallel, colour for colour. If you are using the older Touchlock/SS then you must use the master keypad which has the yellow wire connected to yellow terminal. (The slave keypad will have the yellow wire connected to the mauve terminal.)
- 4. Bell/Alarm Output** - A 12V DC alarm sounder can be wired between the 12V and Bell terminals. This output is capable of driving a 12V bell/buzzer up to 1A. This load must be taken into consideration when selecting a suitable rated power supply. If door contacts are fitted on a Switch2 system, across the Black and Contacts terminals, the bell/alarm output is activated when the door is forced. On a Switch2 system using a keypad, the bell would normally activate this output. However, when using a door forced alarm, the bell on a keypad will not activate the bell/buzzer connected to this output.

# Opstarten van een nieuw systeem



De eerste maal dat een systeem opgestard wordt zal deze 3 maal piepen in een seconde. Dit geeft aan dat de controller geprogrammeerd moet worden. Er zijn 3 programmeer opties.

## 1 CARDLOCK of PROXIMITY



### Inleren van een kaarten pakket

1. Toon de programmatie kaart aan de lezer



2. Alle kaart zijn nu in het systeem geprogrammeerd, deze kunnen nu uitgedeeld worden aan de gebruikers.



### Een extra set kaarten programmeren

1. Bied de programmatiekaart van de eerste set kaarten aan, de oranje LED zal gaan knipperen en de groene & rode LEDs gaan uit.

2. Bied de programmatiekaart van het nieuwe kaartpakket aan. De lezer zal piepen en alle LEDs zullen branden, dit geeft aan dat alle kaarten in de oude en nieuwe set actief zijn.

3. Herhaal dit proces bij elke lezer en kaartpakket.

**Notitie:** Elke geldige programmatiekaart kan gebruikt worden om volgende pakketten in te leren.

Als een ongeldige programmatiekaart gebruikt wordt aan het begin van het proces, zal de rode LED oplichten en zal de lezer een piepton geven om aan te geven dat de lezer de kaart weigerd.



## Om een gebruiker te blokkeren

1. Bied de schaduwkaart van de betreffende gebruiker aan, de gebruiker is nu geblokkeerd.

**Notitie:** een gebruiker kan gedeblokkeerd worden door de programmatiekaart aan te bieden en de gebruikerskaart of PIN als er kaart + PIN gebruikt wordt.

## 2 TOUCHLOCK

Kies een 6-cijferige programmeercode en programmeer deze:

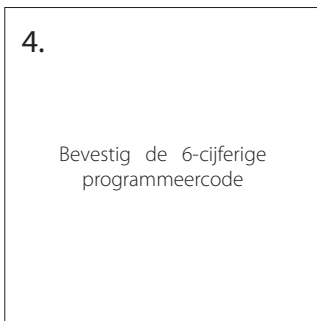
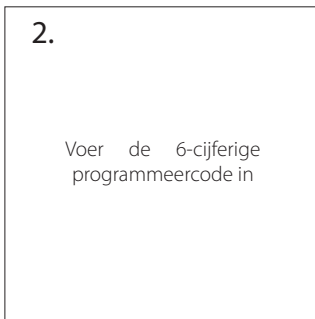

**Notitie:** Gebruik niet de code '123456'. De standaard gebruikerscode is 1234 en de deur zal geopend worden voordat de programmeercode ingegeven kan worden.

# TOUCHLOCK programmatie kaart

Om in het programmeer menu te komen, voer de 6 cijferige programmeercode in gevolgd door de gewenste functietoets:



## Gecombineerde kaart en code modus(KP lezer)

**1** ▶ Zie sectie 3  
3 sec. ingedrukt houden

## Één of meerdere codes

**2** ▶ **2** Eén code toegestaan  
3 sec. ingedrukt houden  
OF **6** Meerdere codes toegestaan

## 20 keer de verkeerde toets = 60 seconden geblokkeerd

**4** ▶ **2** UIT  
3 sec. ingedrukt houden  
OF **6** AAN

## Stille werking

**3** ▶ **2** Pieptoon aan  
3 sec. ingedrukt houden  
OF **6** Stil

## Tijd deur open (in seconden)

**5** ▶ **X X**  
3 sec. ingedrukt houden  
Voer de tijd in seconden in (standaard = 07, max = 60)

## Wijzig de programmatie code

**6** ▶ Voer de 6-cijferige programmeercode in ▶   
3 sec. ingedrukt houden  
 ← Bevestig de 6-cijferige programmeercode

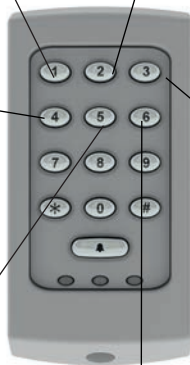

### Exit knop

7

3 sec. ingedrukt houden



2

Open de deur gedurende de tijdsperiode in optie 5

OF

4

Toggle 'deur open' tot er nogmaals op de drukknop wordt gedrukt, of de toggle code word ingevoerd

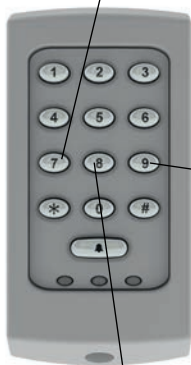

### Data reset( met behoud van de programmeercode)

9

3 sec. ingedrukt houden



Voer de 6-cijferige programmeercode in



9

### Gebruikerscode programmeren

8



Voer de gekozen gebruikerscode (4 - 8 cijfers) in







Bevestig de gebruikerscode







4

Normaal

OF

6

Toggle

OF

8

Dwangcode

OF

2

Verwijderen

3 sec. ingedrukt houden

1. De KP lezer moet eerst geïnitieerd worden in TOUCHLOCK mode **2**

2. Selecteer de gewenste werkingsmodus als volgt:

Breng de 6-cijferige  
programmatie code in



OF



Kaart plus PIN - een gebruikerskaart plus een PIN

OF



Kaart of code - een gebruikerskaart of een gebruikerscode

3. Presenteer de programmatiekaart

**Kaart plus PIN** - aan een kaart moet eerst een 4-cijferige PIN worden toegekend voordat ze gebruikt kan worden. Doe dit als volgt:

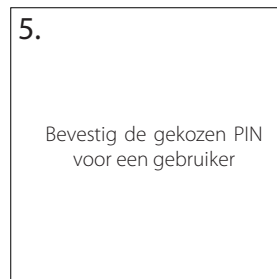
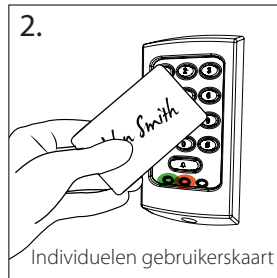
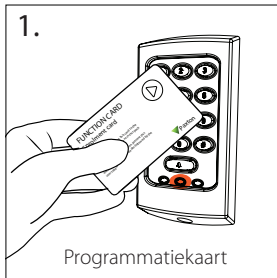

**Kaart plus code** - toegang wordt verleend wanneer er een geldige gebruikerskaart gepresenteerd wordt, gevolgd door een geldige code.

**Kaart of code** - toegang wordt verleend wanneer er een geldige gebruikerskaart wordt aangeboden, of er wordt een geldige gebruikerscode ingevoerd.

## FABRIEKSRESET

1.

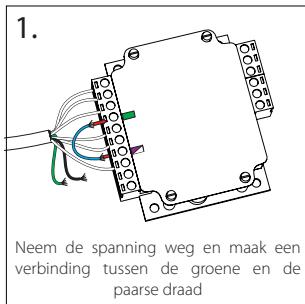

2.

Sluit de spanning terug aan

3.

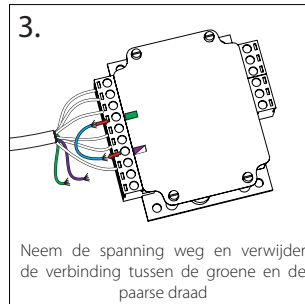

4.

Sluit de spanning terug aan, de Switch 2 piept 3 maal in een seconde

5.

Begin met het initialiseren van een nieuw systeem

## LEDs

Standaard



Toegang verleend



Toegang geweigerd



# Technische hulp

---

**1. 2 lezers op één controller** - verbindt de PROXIMITY of CARDLOCK lezers parallel kleur op kleur.

**2. Vervangen van een controller met wit label (pre 2004 design)** - Op een wit gelabelde controller is de output van het rode contact 5V DC. De nieuwe geel gelabelde controller heeft een output van 12V DC. Voordat de oude 5V lezers gebruikt kunnen worden op de geel gelabelde controllers, moet de schakelaar op de printplaat omgezet worden. \* Het Touchlock membraam keypad is niet compatibel met deze controller.

**3. Initialiseren van 2 keypads** - Elk type Keypad uit K reeks keypad kan gebruikt worden om de controller te initialiseren. Verbindt alle draden parallel, kleur op kleur. Indien de oudere Touchlock/SS gebruikt wordt, moet het masterkeypad gebruikt worden (gele draad verbonden aan de gele klem). Bij het slave keypad wordt de gele draad verbonden aan de paarse klem.

**4. Bel/alarm output** - Er kan een 12V DC bel of sirene aangesloten worden op de 12V en Bel contacten. Met dit contact is het mogelijk om een 12V bel of sirene tot 1A aan te sluiten, bij het selecteren van de juiste voeding moet deze belasting meegenomen worden in de berekening. Als er een deurcontact verbonden is met het Switch2 systeem, via de contact en zwarte aansluiting, zal het alarm contact geactiveerd worden wanneer de deur geforceerd is. Als er een keypad gebruikt op een Switch2 systeem, zal het alarm contact geactiveerd worden bij het indrukken van de bel knop. Echter wanneer er een deur geforceerd alarm gebruikt wordt, zal de belknop het alarm contact niet meer aansturen.

# Initialisierung eines neuen Systems



Beim ersten Einschalten des Systems piept das Steuergerät 3 Mal eine Sekunde lang. Dies weist darauf hin, dass das Gerät programmiert werden muss. Es gibt 3 Programmierungsoptionen.

## 1 CARDLOCK oder PROXIMITY

### ▶ Registrieren eines Kartenpacks

1. Registrierungskarte vorhalten/durchziehen

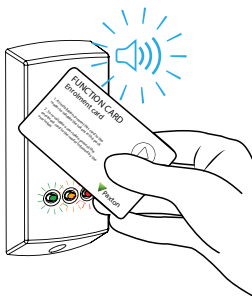

2. Ab jetzt sind alle Token gültig. Token können nun an Benutzer ausgegeben werden.



### + Hinzufügen eines weiteren Proximity-Kartenpacks

1. Legen Sie die Registrierungskarte des ursprünglich verwendeten Kartenpacks am Leser vor, sodass die gelbe LED blinkt, während die grüne und die rote LED ausgeschaltet bleiben.

2. Legen Sie die Registrierungskarte des neuen Kartenpacks vor. Der Leser piept und alle LEDs leuchten auf. Dies weist darauf hin, dass die Karten jetzt gültig sind.

3. Wiederholen Sie den Vorgang für jeden Leser und für alle weiteren Kartenpacks.

**Hinweis:** Jede gültige Registrierungskarte von bereits verwendeten Packs kann zum Hinzufügen weiterer Packs verwendet werden. Wenn zum Starten des Vorgangs eine ungültige Registrierungskarte verwendet wird, leuchtet die rote LED auf und der Leser piept, wenn die Karte abgelehnt wird.



## Sperren eines Benutzers

1. Die für einen bestimmten Benutzer ausgestellte Karte muss vorgehalten/durchgezogen werden. Die Karte ist ab jetzt gesperrt.

**Hinweis:** Ein Benutzer kann erneut freigeschaltet werden, indem die Registrierungskarte gefolgt von der Benutzerkarte vorgelegt wird oder die PIN erneut eingegeben wird, wenn der Modus "Karte +PIN" aktiviert ist.

## 2 TOUCHLOCK

Wählen Sie einen 6-stelligen Programmierungscode aus und speichern Sie diesen wie folgt im Leser:

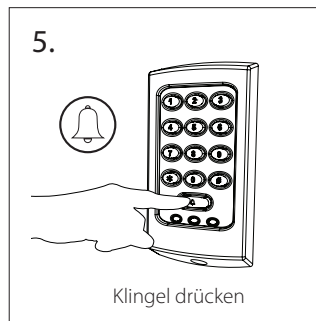
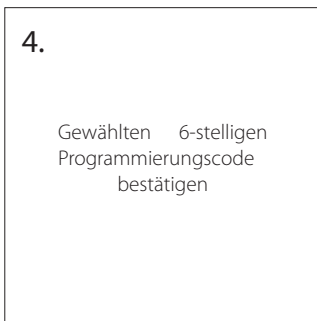
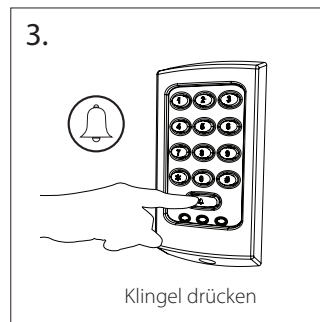
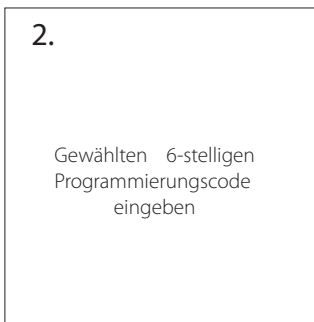
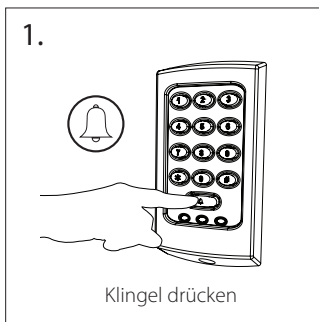

**Hinweis:** **VERWENDEN SIE NICHT** "123456". Der Standard-Benutzercode lautet 1234, sodass die Tür geöffnet wird, bevor der Programmierungscode vollständig eingegeben wurde.

# Touchlock-Programmierungsübersicht

Geben Sie zum Aufrufen des Programmiermenüs den 6-stelligen Programmierungscode gefolgt von der entsprechenden Funktionstaste ein: 



## Kombinierte Karten- und Tastenfeld-Modi (KP-Leser)

 ▶ Siehe Abschnitt 3  
3 Sekunden lang gedrückt halten

## Einzelcode oder mehrere Codes

 ▶  Nur ein Code  
3 Sekunden lang gedrückt halten ODER  Mehrfach-Codes erlaubt

20 falsche Tastenbetätigungen = 60 Sekunden Sperre



 ▶  AUS  
3 Sekunden lang gedrückt halten ODER  EIN

## Akustische Signale abstellen

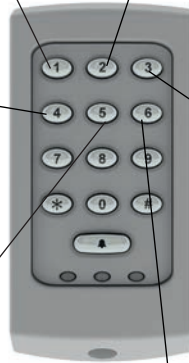

 ▶  Akustische Signale ein  
3 Sekunden lang gedrückt halten ODER  Akustische Signale aus



## Türfreigabezeit (Sekunden)

 ▶    
3 Sekunden lang gedrückt halten  
Zeit in Sekunden eingeben  
(Voreinstellung = 07, maximal = 60)

## Programmierungscode ändern

 ▶ Neuen 6-stelligen Programmierungscode eingeben  
3 Sekunden lang gedrückt halten  
↓  
  
↓  
 ← Neuen 6-stelligen Programmierungscode bestätigen

## Austrittstaster

7

3 Sekunden lang gedrückt halten

ODER

2

Tür für den in Option 5 definierten Zeitraum freigeben

4

Türfreigabe toggeln bis zum erneuten Drücken oder zur Eingabe des Toggle-Codes

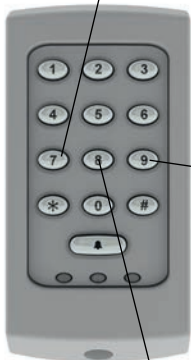

## Daten zurücksetzen (außer Programmierungscode)

9

3 Sekunden lang gedrückt halten

Neuen 6-stelligen Programmierungscode eingeben

9

## Einstellen eines Benutzercodes

8

3 Sekunden lang gedrückt halten

Gewählten Benutzercode (4 - 8 Stellen) eingeben

🔔

▶

Benutzercode bestätigen

▶

🔔

▶

4

Normal

ODER

6

Toggle

ODER

8

Bedrohung

ODER

2

Löschen

1. Bei Verwendung eines KP-Lesers muss dieser zunächst im TOUCHLOCK-Modus initialisiert werden. 2

2. Richten Sie den gewünschten Betriebsmodus wie folgt ein:

6-stelligen  
Programmierungscode  
eingeben



1

3 Sekunden lang  
gedrückt halten



1

ODER

2

Karte plus PIN – Der individuellen Benutzerkarte muss, bevor sie verwendet werden kann, zunächst wie folgt eine 4-stellige PIN zugewiesen werden:

Karte plus Code - gültiges Token PLUS gültiger Benutzercode

ODER

3

Karte oder Code - gültiges Token ODER gültiger Benutzercode

3. Legen Sie die Registrierungskarte zur Freischaltung des PROXIMITY-Kartenpacks vor.

**Karte plus PIN** - Der individuellen Benutzerkarte muss, bevor sie verwendet werden kann, zunächst wie folgt eine 4-stellige PIN zugewiesen werden:

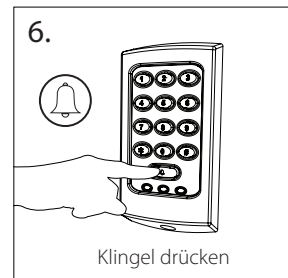
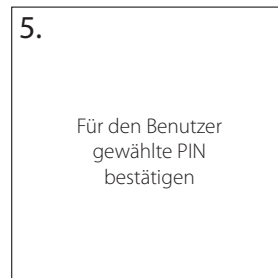
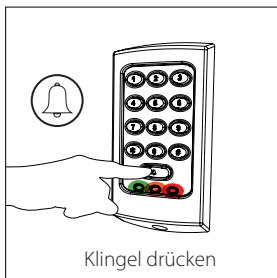
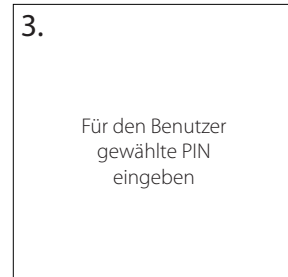
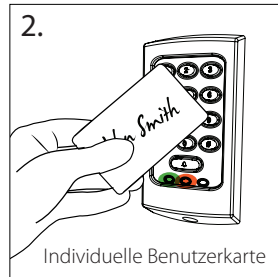
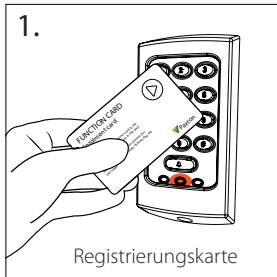

**Karte plus Code** - Zutritt wird nach Vorlage eines gültigen Tokens und anschließender Eingabe eines gültigen Benutzercodes gewährt.

**Karte oder Code** - Zutritt wird nach Vorlage eines gültigen Tokens oder Eingabe eines gültigen Benutzercodes gewährt.

## RÜCKSETZEN AUF WERKSEINSTELLUNG

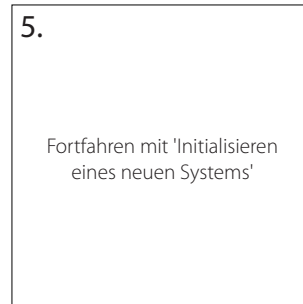
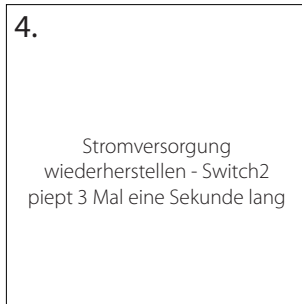
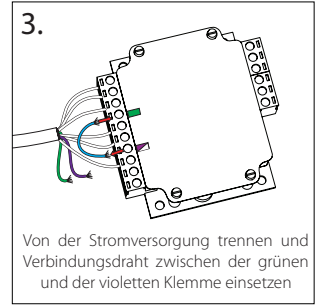
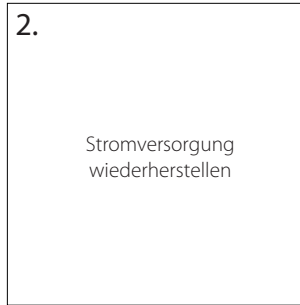
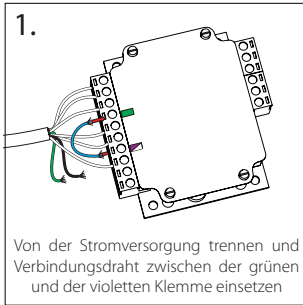

## LEDs

Voreinstellung



Zutritt gewährt



Zutritt verweigert



# Technische Hilfe

---

- 1. Zwei Leser am selben Controller** - Verdrahten Sie die PROXIMITY- oder CARDLOCK-Leser einfach parallel, Farbe für Farbe.
- 2. Austausch eines weiß gekennzeichneten Steuergeräts (Modell vor 2004)** - Bei einem weiß gekennzeichneten Gerät liegt die Ausgabe an der roten Spannungsklemme bei 5 V Gleichspannung. Bei dem neuen gelb gekennzeichneten Gerät liegt die Ausgabe bei 12 V Gleichspannung. Sollen in Systemen 5-V-Leser/-Tastenfelder verwendet werden, dürfen Leser erst dann an gelb gekennzeichnete Controller angeschlossen werden, nachdem die Steckbrückeneinstellung der Controller-Leiterplatte geändert wurde. **HINWEIS:** Das Touchlock-Folientastenfeld ist mit diesem Steuergerät nicht kompatibel.
- 3. Initialisieren mit 2 Tastenfeldern** - Bei der Verwendung von Tastenfeldern der K-Serie können beide Tastenfelder zum Initialisieren des Controllers verwendet werden. Verdrahten Sie immer parallel, Farbe für Farbe. Wenn Sie das ältere Modell Touchlock/SS verwenden, müssen Sie auf das Master-Tastenfeld zurückgreifen, bei dem der gelbe Draht an die gelbe Klemme angeschlossen ist. (Beim Slave-Tastenfeld ist der gelbe Draht an die violette Klemme angeschlossen.)
- 4. Klingel-/Alarm-Ausgang** - Ein Alarmtongebler mit 12 V Gleichspannung kann zwischen den 12-V- und Klingelklemmen verdrahtet werden. An diesen Ausgang können 12-V-Klingeln/-Summer mit bis zu 1 A angeschlossen werden. Die jeweilige Last ist bei der Auswahl einer geeigneten Stromversorgung zu berücksichtigen. Werden Türkontakte über die schwarzen und Kontaktklemmen an einem Switch2-System angebracht, wird bei erzwungenen Zutritten der Klingel-/Alarm-Ausgang aktiviert. Wird in einem Switch2-System ein Tastenfeld verwendet, wird dieser Ausgang normalerweise von der Klingel aktiviert. Wird jedoch ein Alarm bei erzwungenen Zutritten verwendet, werden an diesen Ausgang angeschlossene Klingeln/Summer nicht von der Klingel auf einem Tastenfeld aktiviert.

# Initialisation d'un nouveau système



La première fois que le système est allumé, le système de contrôle émet 3 bips sonores par seconde. Ils indiquent que l'appareil doit être programmé. Il y a 3 options de programmation.

## 1 CARDLOCK ou PROXIMITY



### Inscrire un jeu de cartes

1. Présenter / faire passer la carte d'inscription



2. Tous les jetons vont maintenant être confirmés. Les jetons peuvent désormais être donnés aux utilisateurs.



### Ajout d'un autre jeu de cartes Proximity

1. Présenter la carte d'inscription du jeu de cartes original au lecteur : le voyant LED couleur ambre clignote et les LED vertes et rouges s'éteignent.

2. Présenter la carte d'inscription provenant du nouveau jeu de cartes. Le lecteur émet un bip sonore, et tous les voyants LED s'allument, indiquant que les cartes sont maintenant valides.

3. Recommencer avec chaque lecteur et avec tous les autres jeux de cartes.

**Note :** Toute carte d'inscription valide provenant d'anciens jeux peut être utilisée pour ajouter d'autres jeux. Si une mauvaise carte d'inscription est utilisée pour lancer la procédure, le voyant LED rouge s'allume, et le lecteur émet un bip sonore lorsqu'il rejette la carte.



## Refuser un utilisateur

1. Présenter / faire passer la carte Shadow d'un utilisateur particulier. La carte d'utilisateur est maintenant refusée

**Remarque :** Un utilisateur peut être re-validé en présentant la carte d'inscription puis la carte d'utilisateur ou en ressaisissant le code PIN, si le mode carte + PIN est utilisé.

## 2 BLOCAGE TACTILE

Choisir un code de programmation à 6 chiffres, et le charger dans le lecteur comme suit :

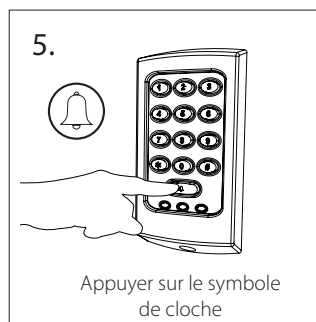
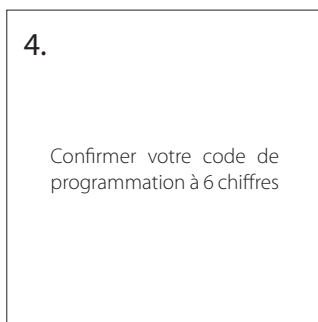
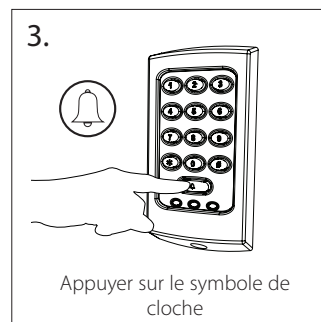
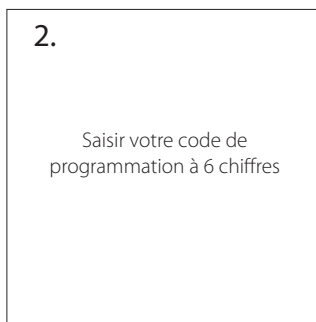
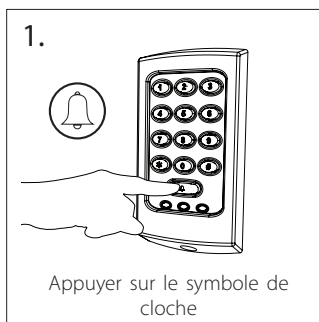

**Remarque :** **NE PAS UTILISER** « 123456 ». Le code d'utilisateur par défaut est 1234, et il permettra d'ouvrir la porte avant que le code de programmation n'ait été entièrement saisi.

# Tableau de programmation de blocage tactile

Pour entrer dans le menu de programmation, veuillez saisir le code de programmation à 6 chiffres, suivi de la touche de fonction  concernée :

## Modes carte et clavier combinés (lecteur KP)

**1**



Cf. Section 3

Maintenir pendant  
3 sec.

## Codes uniques ou multiples

**2**



**2**

Un code seulement

Maintenir pendant  
3 sec.

ou

**6**

Codes multiples acceptés

## 20 mauvaises saisies = blocage de 60 secondes

**4**



**2**

Eteint

ou

**6**

Allumé

Maintenir pendant  
3 sec.

## Opération silencieuse

**3**



**2**

Opération non-silencieuse

Maintenir pendant  
3 sec.

ou

**6**

Opération silencieuse

## Temps d'ouverture d'une porte (secondes)

**5**



**X X**

Entrez le temps d'ouverture en secondes  
(défaut = 07, max = 60)

Maintenir pendant  
3 sec.

## Modifier le code de programmation

**6**



Saisir un nouveau code de programmation à 6 chiffres

Maintenir pendant  
3 sec.









Confirmer le nouveau code de programmation à 6 chiffres

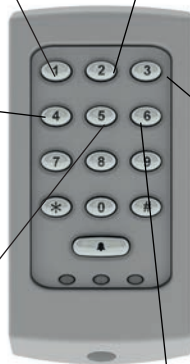

## Bouton de Sortie

**7**  
Maintenir pendant  
3 sec.



**2**

Ouvrir la porte pour le temps spécifié en option 5

ou

**4**

Porte ouverte jusqu'à ce nouvel appui sur le bouton ou  
saisie d'un code



## Réinitialiser les données (à l'exception du code de programmation)

**9**

Maintenir pendant  
3 sec.



Saisir un nouveau code  
de programmation à 6  
chiffres



**9**

## Définir un code utilisateur

**8**

Maintenir pendant  
3 sec.



Saisir le code d'utilisateur  
choisi (4 à 8 chiffres)



Confirmer le code  
d'utilisateur



**4**

Normale

ou

**6**

Toggle

ou

**8**

Forcer

ou

**2**

Supprimer

1. Si vous utilisez un lecteur KP, il doit d'abord être mis en mode TOUCHLOCK (blocage tactile) 2

2. Configurer le mode de fonctionnement requis, comme suit :

Entrez le Code de  
Programmation à 6 chiffres

1

Maintenir pendant  
3 sec.

▶

1

Carte + code PIN - Une carte d'utilisateur ET un code PIN

ou

2

Carte + code - Un jeton valide ET un code d'utilisateur valide

ou

3

Carte ou code - Un jeton valide OU un code d'utilisateur valide

3. Présenter la carte d'inscription pour valider le jeu de cartes PROXIMITY

**Carte + code PIN** - Il faut affecter un code PIN à 4 chiffres à une carte d'utilisateur avant que celle-ci ne puisse fonctionner. Pour cela :

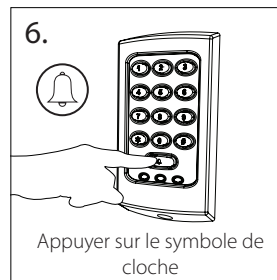
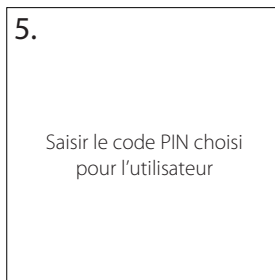
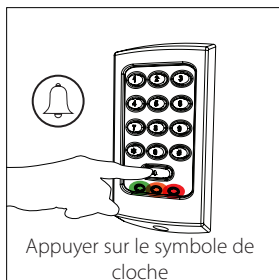
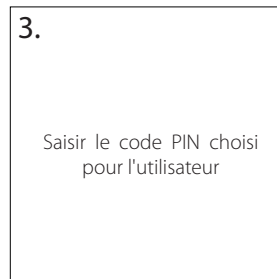
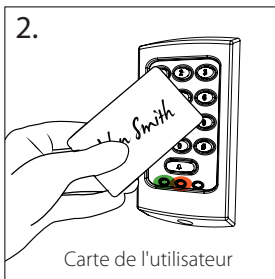
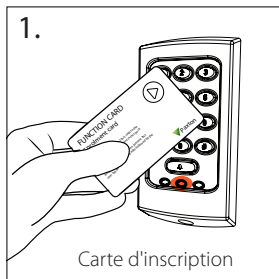

**Carte + code** - L'accès est accordé sur présentation d'un jeton valide, puis en saisissant un code d'utilisateur valide.

**Carte ou code** - L'accès est accordé sur présentation d'un jeton valide, ou en saisissant un code d'utilisateur valide.

## Réglages Usine

1.

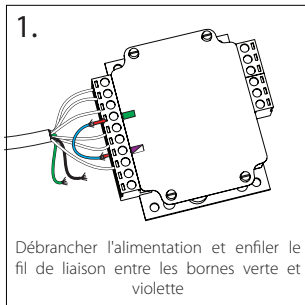

2.

Rebrancher l'alimentation

3.

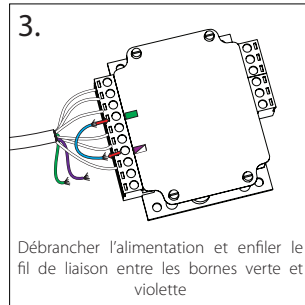

4.

Rebrancher l'alimentation - le Switch2 émettra 3 bips sonores par seconde

5.

Mettre en marche un autre système

## Voyants LED

Défaut



Accès autorisé





Access denied



# Questions posées fréquemment

---

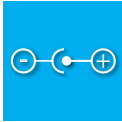
- 1. Deux lecteurs sur le même système de contrôle** - Il suffit de câbler les PROXIMITY ou CARDLOCK en parallèle ; chaque couleur correspondant à la même couleur.
- 2. Remplacer un système de contrôle étiqueté en blanc (pré 2004)** - Sur un système à étiquette blanche, la borne rouge de sortie tension était en 5 V CC. La sortie du nouveau système, étiqueté en jaune, est en 12 V CC. Pour les systèmes utilisant des lecteurs / claviers 5 V, les lecteurs ne doivent pas être branchés sur des systèmes de contrôle à PCB de. REMARQUE : Le clavier à membrane Touchlock est incompatible avec ce système de contrôle.
- 3. Allumage avec 2 claviers** - Les deux claviers peuvent être utilisés pour allumer le système de contrôle lors de l'utilisation des claviers modèles K. Brancher tous les fils en parallèle ; chaque couleur correspondant à la même couleur. Si vous utilisez l'ancien Touchlock / SS, vous devez utiliser le clavier principal dont le fil jaune est relié à la borne jaune. (Le fil jaune du clavier esclave sera relié à la borne mauve.)
- 4. Sortie de sonnerie / alarme** - Une sonnerie d'alarme 12 V CC peut être raccordée entre les bornes 12 V et sonnerie. Cette sortie peut faire fonctionner une sonnerie 12 V pouvant aller jusqu'à 1 A d'intensité. Une charge dont il faudra tenir compte lors du choix de l'alimentation. Si les contacts de porte sont montés sur un système Switch2, entre les bornes de contact et noire, la sortie sonnerie / alarme se déclenchera lorsque la porte sera forcée. Sur un système Switch2 à clavier, la sonnerie déclenchera normalement cette sortie. Cependant, lors de l'utilisation d'une alarme en cas de porte forcée, la sonnerie du clavier ne déclenchera pas la sonnerie reliée à cette sortie.

|         | <br>@12V DC |  |  |
|---------|----------------------------------------------------------------------------------------------|-----------------------------------------------------------------------------------|-----------------------------------------------------------------------------------|
| 405-321 | 80mA                                                                                         | -20°C - +55°C<br>-4°F - +131°F                                                    | ✘                                                                                 |
| 242-166 | 80mA                                                                                         | -20°C - +55°C<br>-4°F - +131°F                                                    | ✘                                                                                 |



+44 (0)1273 811011

support@paxton.co.uk

paxton.support



877.438.7298

supportUS@paxton-access.com

usapaxton.support



+31 (0)76 3333 999

support@paxton-benelux.com

paxton.benelux.support



+32 (0) 78485147

support@paxton-benelux.com

paxton.benelux.support



+49 (0) 251 2080 6900

verkauf@paxton-gmbh.de

paxton.gmbh.support



+33 (0)1 57 32 93 56

support@paxtonaccess.fr

paxton.support



+27 (0) 21 4276691

support@paxtonaccess.co.za

paxton.support



8000 3570 3783

support@paxtonaccess.ae

paxton.support



+52 55 5351 3667

soporte@paxton-access.com

paxton.soporte



+57 1508 8198

soporte@paxton-access.com

paxton.soporte



+44 (0)1273 811011

support@paxton.co.uk

paxton.support



Paxton Access Ltd hereby declares that this product is in conformity with all the essential requirements of the Directive 2014/53/EU.  
<https://www.paxton-access.co.uk/docs/Instructions/ins-181.pdf>

The full declaration of conformity is available on request. Contact details are provided at:  
<http://paxton.info/596>

These products are not suitable for retail sale. All warranties are invalid if these products are not installed by a competent person.

The product is compliant with the following directives:

- The Low Voltage (LVD) Directive - 2006/108/EC
- The Electro-Magnetic Compatibility (EMC) Directive - 2004/108/EC
- The Restriction of Hazardous Substances (RoHS) Directive - 2011/65/EU

**The following warnings and instructions MUST be adhered to. Read the instructions before installing and powering the equipment. Keep the instructions in a safe place for future reference.**

**INSTALLATION** - Only qualified and trained personnel, familiar with this type of product and who fully understand these instructions should install, connect or test this equipment. There are no user serviceable parts within the PSU unit.

- The equipment is intended for indoor use only in dry locations. This is a Class A product. In a domestic environment this product may cause radio interference in which case the user may be required to take adequate measures.

- The installation must meet National Wiring Regulations and IEC60950-1 standards.

- Disconnect Devices: A readily accessible disconnect device shall be incorporated in the building wiring to include an appropriately rated circuit breaker to disconnect both poles with at least a 3.0 mm contact gap. After switch off, all internal capacitors will discharge to safe levels within 60 seconds under normal conditions. Under fault conditions, charge may be held for much longer and suitable precautions should be taken before handling the unit.

- Protection device: The fusing characteristics of the protection device to be used are T3.15AH250V

#### **SAFETY WARNING**

**RISK OF EXPLOSION IF BATTERY IS REPLACED BY AN INCORRECT TYPE.**

**DISPOSE OF USED BATTERIES ACCORDING TO THE INSTRUCTIONS.**

## **North America:-**

### **Product Compliance and limitations**

This device complies with Industry Canada licence-exempt RSS standard(s). Operation is subject to the following two conditions: (1) this device may not cause interference, and (2) this device must accept any interference, including interference that may cause undesired operation of the device.

Wiring methods shall be in accordance with the National Electrical Code (ANSI/NFPA70), local codes, and the authorities having jurisdiction.

## **FCC Compliance**

This device complies with Part 15 of the FCC Rules. Operation is subject to the following two conditions:

(1) this device may not cause harmful interference, and (2) this device must accept any interference received, including interference that may cause undesired operation. Changes or modifications not expressly approved by the party responsible for compliance could void the user's authority to operate the equipment.

Class B digital devices.

This equipment has been tested and found to comply with the limits for a Class B digital device, pursuant to Part 15 of the FCC Rules. These limits are designed to provide reasonable protection against harmful interference in a residential installation. This equipment generates, uses and can radiate radio frequency energy and, if not installed and used in accordance with the instructions, may cause harmful interference to radio communications. However, there is no guarantee that interference will not occur in a particular installation. If this equipment does cause harmful interference to radio or television reception, which can be determined by turning the equipment off and on, the user is encouraged to try to correct the interference by one or more of the following measures:

- Reorient or relocate the receiving antenna.
- Increase the separation between the equipment and receiver.
- Connect the equipment into an outlet on a circuit different from that to which the receiver is connected.
- Consult the dealer or an experienced radio/TV technician for help.

Class A digital devices.

This equipment has been tested and found to comply with the limits for a Class A digital device, pursuant to part 15 of the FCC Rules. These limits are designed to provide reasonable protection against harmful interference when the equipment is operated in a commercial environment. This equipment generates, uses, and can radiate radio energy and, if not installed and used in accordance with the instruction manual, may cause harmful interference to radio communications. Operation of this equipment in a residential area is likely to cause harmful interference in which case the user will be required to correct the interference at his own expense.

Wiring methods shall be in accordance with the National Electrical Code (ANSI/NFPA70), local codes, and the authorities having jurisdiction.

For CAN/ULC-5319 installations, terminals, leads and wiring methods must comply with CSA, C22.1, Canadian electrical code, Part 1, safety standards for electrical installations.

The use of any add-on, expansion, memory or other module manufactured or supplied by the manufacturer's representative will invalidate the CAN/ULC-5319 certification.

This device complies with Industry Canada licence-exempt RSS standard(s). Operation is subject to the following two conditions: (1) this device may not cause interference, and (2) this device must accept any interference, including interference that may cause undesired operation of the device.

## **Conformité et limitations du produit**

Ce dispositif est conforme au(x) standards RSS de l'industrie Canadienne sans-licence. Le fonctionnement est soumis aux deux conditions suivantes : (1) ce dispositif ne doit pas créer d'interférences nuisibles et (2) ce dispositif doit accepter toute interférence reçue, y compris des interférences qui peuvent causer un fonctionnement non souhaité.

Les méthodes de câblage doivent être en accord avec le code nation électrique (ANSI/NFPA70), codes locaux et les autorités ayant la juridiction.

Cet appareil a été testé et a été trouvé conforme avec les limites pour un appareil numérique de Classe B, en vertu de la Partie 15 des règles FCC. Ces limites sont conçues pour fournir une protection raisonnable contre des interférences nuisibles dans une installation résidentielle. L'appareil génère, utilise et peut émettre une énergie de fréquence radio et, s'il n'est pas installé et utilisé en accord avec les instructions, peut causer des interférences nuisibles aux communications radio. Néanmoins, il n'y a pas de garantie que l'interférence ne sera présentera pas sur une installation particulière. Si l'équipement crée une interférence nuisible à la réception radio ou télévisuelle, qui peut être déterminé en éteignant et rallumant l'appareil, l'utilisateur est conseillé d'essayer de corriger l'interférence avec une ou plusieurs des mesures ci-dessous:

- Réorienter ou repositionné l'antenne de réception
- Augmenter la séparation entre l'équipement et le récepteur.
- Connecter l'appareil sur une sortie ou un circuit différent que celui sur lequel le récepteur est connecté.
- Consulter le fournisseur ou un technicien radio/TV expérimenté pour une aide.

Appareils numériques de classe A.

Cet appareil a été testé et a été trouvé conforme avec les limites pour un appareil numérique de Classe B, en vertu de la Partie 15 des règles FCC. Ces limites sont conçues pour fournir une protection raisonnable contre des interférences nuisibles dans une installation résidentielle. L'appareil génère, utilise et peut émettre une énergie de fréquence radio et, s'il n'est pas installé et utilisé en accord avec les instructions, peut causer des interférences nuisibles aux communications radio. L'opération de cet équipement dans une zone résidentielle créera probablement des interférences nuisibles dans quel cas l'utilisateur sera requis pour corriger l'interférence à ses frais.



Made in the UK

