

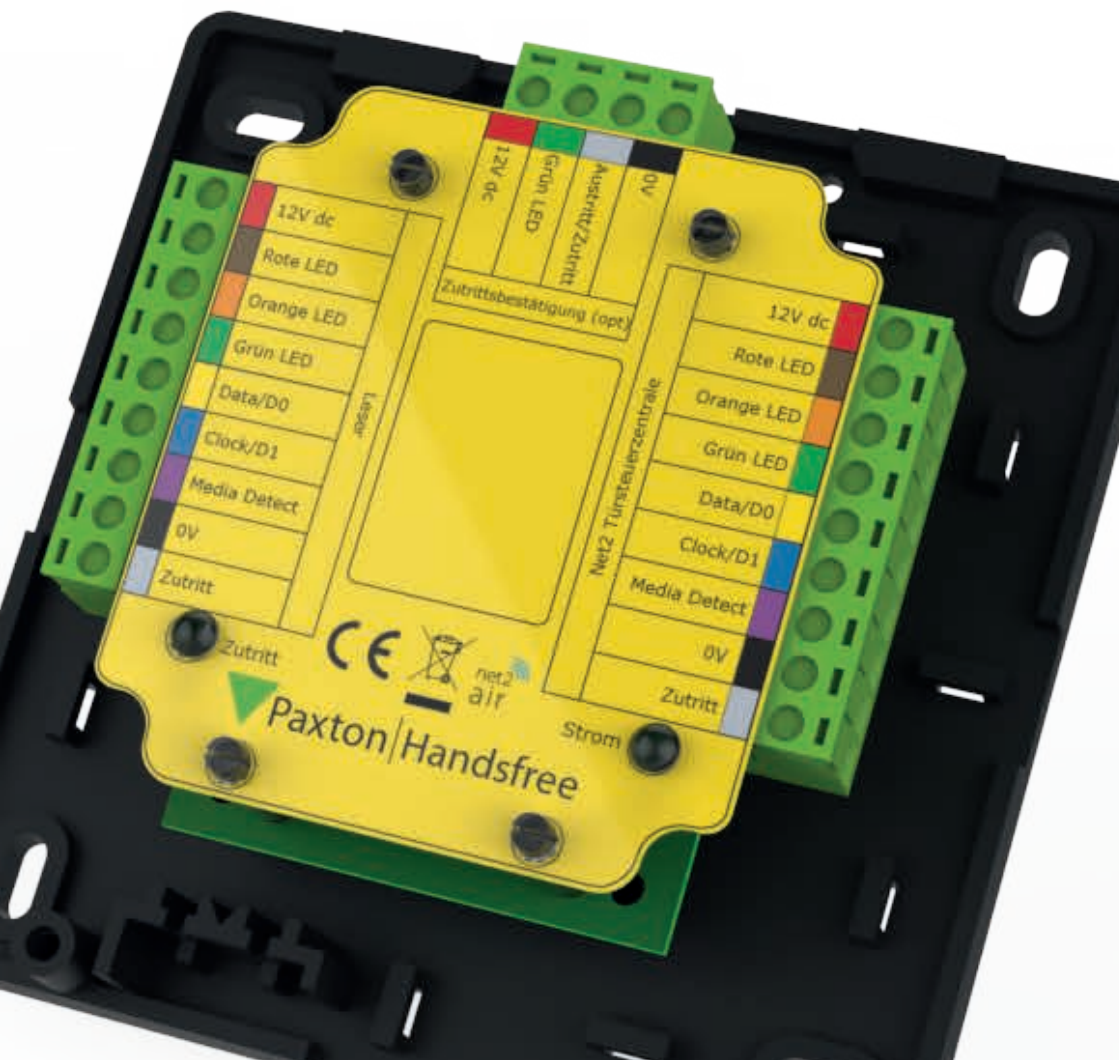

ins-30027-D

Hands free-Interface



Was ist Handsfree?

Das Handsfree System vergrößert die effektive Lesereichweite eines Standard Paxton Lesers der Serie P oder KP auf bis zu maximal 2,5 Meter.

Das System besteht aus einem Handsfree Interface, einem kompatiblen Leser (siehe Spezifikationstabelle) und Handsfree Transpondern (Keycard oder Schlüsselanhänger). Das System nutzt das Feld, das von Lesern der Serie P ausgesandt wird, welches den Transponder, der dann mit dem Interface kommuniziert, aktiviert. Das Interface arbeitet mit einem weitreichenden Empfänger.

Bereits existierende P und KP Leser können mit ihren Switch2 oder Net2 Türsteuerzentralen ohne eine Änderung verwendet werden. Das Handsfree Interface bezieht seine Energie aus der Türsteuerzentrale und benötigt daher keine zusätzliche Stromversorgung.

Handsfree Transponder beinhalten auch einem Standard PROXIMITY-Chip und können daher auch bei jedem anderen kompatiblen Proximity Leser verwendet werden, egal ob sie das Handsfree Interface unterstützen oder nicht.

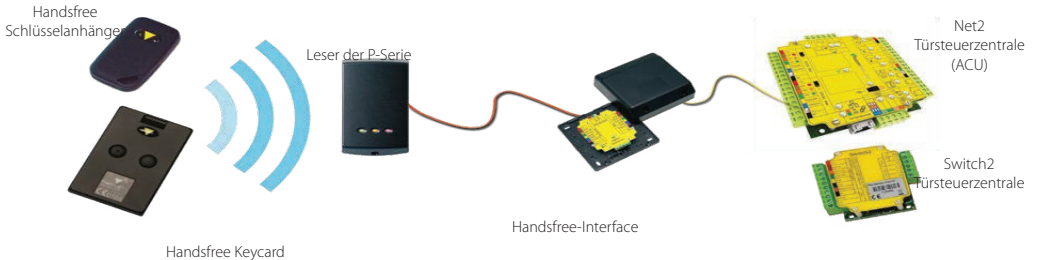

Vor der Installation

Positionieren der Leser

Leser sollten nicht so positioniert werden, dass sich die Felder, die von den Lesern ausgestrahlt werden, überlappen.

(Entnehmen Sie die Lesereichweiten der Tabelle auf der Rückseite.)

Zum Beispiel sollte der Mindestabstand zwischen einem P200 und einem P50 Leser 3,6 m betragen. ($P200$ Handsfree Lesereichweite = 2,5 m + $P50$ Handsfree Reichweite = 1,1 m)

Damit die maximale Lesereichweite erreicht werden kann, sollte das Handsfree-Leserfeld nicht mit dem Feld von anderen Lesern oder anderen Störungsquellen im Bereich von 125 KHz überlappen. Dazu gehören auch Leser mit großen Antennen, Leser, die nicht von Paxton sind etc.

Um die Lebensdauer der Batterie im Handsfree-Transponder zu maximieren, sollten Sie den Montageort des Lesers sorgfältig auswählen. Achten Sie darauf, dass PC-Arbeitsplätze und Pausen- oder Raucherbereiche (wegen Nutzung z.B. von Mobiltelefonen) nicht in der Reichweite eines Handsfree Lesers liegen.

Eintritt/Austritt

Bei Verwendung von Ein- und Austritts-Lesern werden Benutzer unter Umständen von beiden Lesern erfasst, was die Zuverlässigkeit der Benutzerlokalisierung, -zählung und der Doppelbenutzungskontrolle beeinträchtigen kann. Achten Sie daher auf ausreichend Platz zwischen den beiden Lesern, um eine optimale Reichweite und Lesefähigkeit zu ermöglichen.

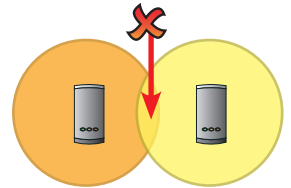

Positionieren des Interfaces

Der Abstand zwischen dem Leser und dem Interface sollte maximal 15 Meter betragen. Dabei spielt die Kabellänge keine Rolle. Kabellose Verbindungen können auf umgebende Faktoren anfällig reagieren. Wenn Probleme entstehen, ist es vielleicht nötig, das Interface zu repositionieren oder es näher an den Leser heranzusetzen.

Das Handsfree Interface sollte nicht in einem Metallgehäuse untergebracht werden, da es die Hauptantenne beinhaltet.

Kabelverlängerungen

Die Kabel zu Lesern können über 10-adriges, voll abgeschirmtes CR9540-Kabel verlängert werden. Die maximale Kabellänge zwischen Leser und Türsteuerzentrale beträgt 100m.

Verkabelung

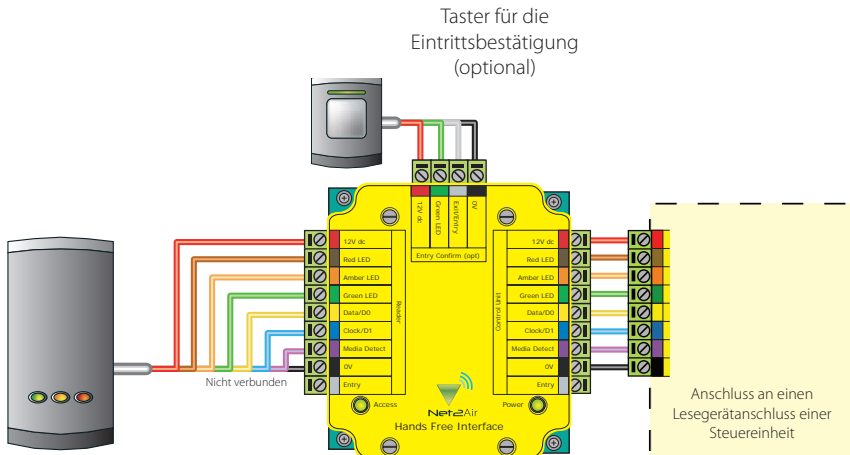

Konfiguration

Herunterladen der Firmware

Beim ersten Einschalten wird eine neue Firmware vom Interface auf den Leser übertragen.

Dies wird durch Blinken der gelben und roten LEDs auf dem Leser angezeigt. Wenn die Firmware übertragen ist, leuchten alle LEDs.

Dieser Vorgang dauert unter Umständen bis zu 10 Minuten. Unter KEINEN Umständen sollten Sie die Stromversorgung während der Firmwareaktualisierung unterbrechen.

Wenn das Firmwareupdate nach zehn Minuten immer noch läuft, trennen Sie den Leser von der Türsteuerzentrale und schließen Sie ihn dann wieder an. Achten Sie auf das, was der Leser tut; Er sollte NICHT piepen. Wenn der Leser trotzdem innerhalb der nächsten zehn Sekunden piept, findet kein

Firmwareupdate statt. Wiederholen Sie diesen Vorgang, bis der Leser NICHT piept, wenn er Strom erhält. Wenn das der Fall ist, warten Sie zehn Minuten, bis das Firmwareupdate abgeschlossen ist.

Verwenden eines Tasters für die Eintrittsbestätigung

Dort, wo zwei Zutrittspunkte nahe aneinander liegen, besteht die Möglichkeit, dass beide den Handsfree-Transponder erfassen. Die Bestätigung für den Zutritt an einem Zutrittspunkt kann durch einen Taster erfolgen. In diesem Fall sollte der Taster innerhalb von 5 Sekunden gedrückt werden, nachdem ein gültiger Handsfree-Transponder für die Türfreigabe erkannt wurde.

Führen Sie die folgenden Schritte aus, um die Verwendung eines Tasters zur Eintrittsbestätigung zu aktivieren:

1. Schalten Sie die Interfaceplatine aus.
2. Schalten Sie die Interfaceplatine ein.
3. Halten Sie den Taster für die Eintrittsbestätigung mindestens drei Sekunden lang gedrückt aber innerhalb von 60 Sekunden ab Einschalten.

Wiederholen Sie den oben beschriebenen Vorgang, um die Verwendung des Tasters wieder zu deaktivieren.

Ändern des Frequenzkanals

Wenn Probleme mit der Reichweite oder Zuverlässigkeit auftreten, könnte dies an der falschen Positionierung des Lesers oder an nahe befindlichen Geräten liegen, die mit Frequenzen von 125 KHz oder 2,4 GHz arbeiten (z.B. ein kabelloses PC-Netzwerk). Bitte sehen Sie hierfür im vorigen Abschnitt nach, dass sich mit der Positionierung der Leser beschäftigt. Wenn es Ihnen dennoch nicht möglich ist, die Leistung des Systems zu verbessern, können Sie einen anderen 2,4 GHz Kanal ausprobieren. Diesen wählen Sie mit Schalter 1 (SW1) aus. Schalten Sie das Gerät nach einer Änderung aus und dann wieder ein.

Dem System stehen 16 verschiedene Kanäle zur Verfügung. Es ist auf Kanal E eingestellt, da dieser normalerweise nicht von anderen Geräten verwendet wird. Dieser kann mithilfe eines kleinen flachen Schlitzschraubenziehers geändert werden. Geben sie darauf acht, die Leiterplatte nicht zu berühren, da dies Bauteile beschädigen kann.

SW2

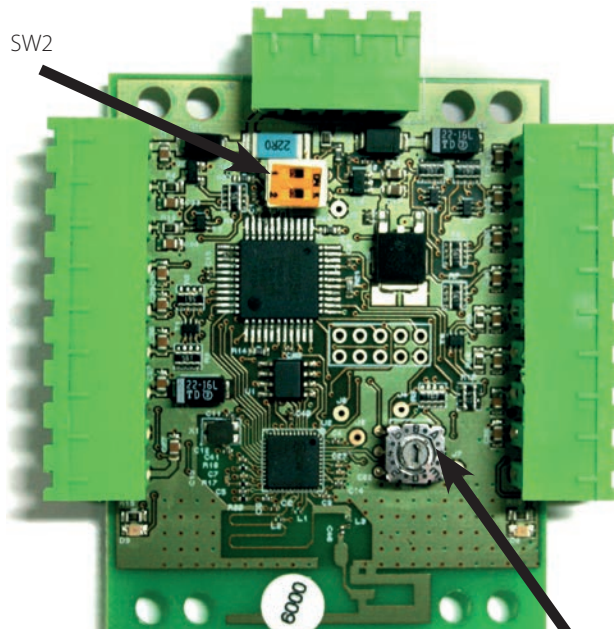

Schalterposition	GHz	IEEE 802.15.4-Kanal
0	2.405	11
1	2.41	12
2	2.415	13
3	2.42	14
4	2.425	15
5	2.43	16
6	2.435	17
7	2.44	18
8	2.445	19
9	2.45	20
A	2.455	21
B	2.46	22
C	2.465	23
D	2.47	24
E	2.475	25
F	2.48	26

Drehen Sie Schalter SW1, um einen alternativen Kanal auszuwählen.

Konfiguration für die Anwendung von Handsfree-Keycards

Mit Schalter SW2 werden die Tasten auf der Handsfree-Keycard konfiguriert.

Informationen zur Schalterkonfiguration der Keycard finden Sie in der Anleitung Ins-30037-D.

Spezifikationen

Abmessungen	Min	Max	
Breite		120 mm	
Höhe		120 mm	
Tiefe		40 mm	
Elektrik			
Spannung	11V DC	14V DC	
Stromaufnahme		80 mA	Nein
Trägerfrequenz	2.405 GHz	2.480 GHz	
Clock/Data-Bit-Periode		600 µs	
Zusätzliche Energieversorgung erforderlich			
Systemspezifikationen			
Leser pro Schnittstelle		1	
Taster für die Zutrittsbestätigung			Ja

Kabeltyp für Verlängerungen			Belden 9540
Kabellänge von der Türsteuerzentrale zum Leser		100 m	
Abstand vom Interface zum Leser		15 m	
Lesereichweite mit Handsfree-Transpondern			
P38		850 mm	
P50		1100 mm	
P75		1500 mm	
P200		2500 mm	
P200E-Leser - metallmontiert		2000 mm	
Umgebung			
Umgebungstemperatur - generell	-20 °C	55 °C	
Wasserfest	/ NEIN - Falls es draußen verwendet werden soll, muss es in einem wasserdichten Gehäuse untergebracht werden		

* Alle angegebenen Reichweiten sind Maximalwerte. Funkprodukte können durch die örtlichen Gegebenheiten beeinträchtigt werden, sodass diese Reichweiten nicht in allen Fällen erreicht werden.

Paxton Access Ltd erklärt, daß diese Anlage den grundlegenden Anforderungen und anderen relevanten Bestimmungen der Richtlinie 2014/53/EU entspricht. Die Anlage ist zur Verwendung in allen EG- und EFTA-Mitgliedsstaaten bestimmt.
<http://paxton.info/4867>

Die vollständige Konformitätserklärung ist abrufbar unter: <http://paxton.info/3910>

Konformitätsbescheinigung: <http://paxton.info/596>



<https://paxton.info/9909>

